

INDRUMARI
IMPORTANTE DE SIGURANTA
Cititi, intelegeti si urmati exact aceste indrumari
inainte de a instala si folosi acest produs

Piscina ovala cu picioare de sustinere

18' x10' (549 cm x 305 cm)

20' x12' (610 cm x 366 cm)

24' x12' (732 cm x 366 cm)

28' x12' (853 cm x 366 cm)

Avertizare	2
Lista de piese & indicatii.....	3-6
Instructiuni de montaj.....	7-11
Ingrijirea si curatarea piscinei.....	12-13
Probleme care pot aparea mai frecvent.....	13
Uscarea si demontarea piscinei.....	14
Depozitarea si pastrarea.....	14-15
Masuri de siguranta generala.....	16
Centrele service Intex.....	17

Introducere:

Ne bucuram ca v-ati decis sa va luati o piscina Intex. Va rugam luati-va putin timp pentru a citi aceasta brosura, inainte de a incepe cu montarea piscinei. In felul acesta veti obtine informatiile necesare pentru a prelungi viata piscinei si a va asigura siguranta si placerea barii. Vizionati caseta video inainte de a monta piscina. Pentru montaj este nevoie de cel putin 2-4 persoane, daca aveti ajutor merge mai repede.

INDICATII DE SIGURANTA

Cititi, intelegeti si urmati aceste indicatii de siguranta inainte de folosirea piscinei











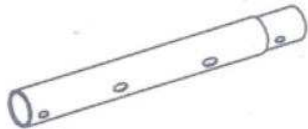

ATENTIE!

- Este importanta supravegherea permanenta de catre adulti, a copiilor si a persoanelor handicapate .
- Luati masuri care sa impiedice folosirea nedorita a piscinei.
- Luati masuri pentru ocrotirea copiilor si a animalelor de casa.
- Piscina si componentele ei sa fie montate si demontate numai de catre adulti.
- A nu se sari sau scufunda in piscina.
- Piscina trebuie muntata pe un teren plan si stabil. In cazul nerespectarii acestei indicatii, piscina se poate apleca pe o parte, folia poate sa se rupa, sau pot fi ranite persoane.
- Nu va sprijiniti sau apasati pe inelul gonflabil, pentru a evita deteriorarea inelului sau scurgerea apei. Nu permiteti nimanui sa seada sau sa se catere pe peretii piscinei.
- Va rugam indepartati toate jucariile din piscina si din jurul piscinei cand aceasta nu este folosita, intru-cat jucariile atrag copiii mici.
- Indepartati din apropierea piscinei scaune, mese si si alte obiecte pe care se pot catara copiii
- Nu innotati singur si nu permiteti aceasta nici altor persoane.
- Pastrati piscina curata si apa clara. Fundul piscinei trebuie sa fie mereu vizibil.
- Daca doriti sa folositi piscina noaptea asigurati o iluminare suficienta a scarii, a fundului piscinei si al imprejurimii.
- Nu folositi piscina niciodata sub influenta alcoolului sau al drogurilor!
- Copiii nu trebuie lasati in apropierea foliei acoperitoare pentru ca ei sa nu se incurce in ea, evitand astfel ranirea sau inecul.
- Folia acoperitoare trebuie indepartata complet inainte de folosirea piscinei. Aveti grija ca nimeni sa nu se afle sub folie, intru-cat aceste persoane nu pot fi vazute. Nu acoperiti piscina atata timp cat cineva se afla in ea.
- Pastrati locul din jurul piscinei curat, pentru a evita raniri cauzate de alunecare sau cadere.
- Prin pastrarea igienei si a curateniei apei, protejati de boli persoanele care folosesc piscina.
- Piscina este un obiect de uz. Ea trebuie ingrijita corect. Deseori, o alterare extrema a calitatii apei poate duce la deteriorarea piscinei. In cazul acesta pot avea loc scurgeri masive de apa.

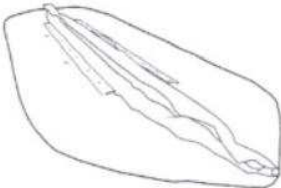
ACOPERIREA PISCINEI SI ALTE MASURI DE SIGURANTA NU POT INLOCUI SUPRAVEGHEREA CONTINUA SI COMPETENTA DE CATRE ADULTI

IGNORAREA ACESTOR MASURI DE PROTECTIE POT DUCE LA DISTRUGERE DE OBIECTE, LA RANIRI DE PERSOANE SAU CHIAR LA MOARTE!

LISTA DE PIESE

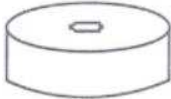
1 	2 	3 
4 	5 	6 
7 	8 	9 
10 	11 	12 
13 	14 	

POS	DENUMIREA	MARIMEA BAZINULUI & CANTITATEA			
		549cm x 305cm	610cm x 366cm	732cm x 366cm	853cm x366cm
1	CAPAC BARA	4	4	4	4
2	CLIP ELASTIC	2	2	4	6
3	BARA TRANSVERSALA (A) (INCLUDE CAPACUL SI CLIPUL ELASTIC)	2	2	2	2
4	BARA TRANSVERSALA (B) (INCLUDE CAPACUL SI CLIPUL ELASTIC)	0	0	2	4
5	BARA TRANSVERSALA (C) INCLUDE CAPACUL SI CLIPUL ELASTIC	2	2	2	2
6	FOLIA PROTECTOARE LA SOL	1	1	1	1
7	FOLIA PISCINEI (CU VENTIL DE SCURGERE SI CAPAC)	1	1	1	1
8	BARA DE LEGATURA	4	4	6	8
9	FOLIE INTERMEDIARA DIN PVC	4	4	6	8
10	CAPACUL BAREI "U" DE SUSTINERE	8	8	12	16
11	CLIP ELASTIC "V"	8	8	12	16
12	BARA "U" DE SUSTINERE (CU CAPAC & CLIP ELASTIC "V")	4	4	6	8
13	DISPOZITIV DE SCURGERE	1	1	1	1
14	CAPACUL VENTILULUI DE SCURGERE	1	2	2	2

POS	DESCRIEREA	549 cm x 305 cm x107 cm	610 cm x366 cm x122 cm	732cm X 366 cm X 122 cm	853 cm x 366 cm x122 cm	853 cm x 366 cm x132 cm
		NUMARUL DE COMANDA				
1	CAPAC BARA	10380	10380	10380	10380	10380
2	CLIP ELASTIC	10381	10381	10381	10381	10381
3	BARA TRANSVERSALA (A) (INCLUDE CAPACUL SI CLIPUL ELASTIC)	10706	10706	10706	10706	10706
4	BARA TRANSVERSALA (B) (INCLUDE CAPACUL SI CLIPUL ELASTIC)			10707	10707	10707
5	BARA TRANSVERSALA (C) INCLUDE CAPACUL SI CLIPUL ELASTIC	10708	10708	10708	10708	10708
6	FOLIA PROTECTOARE LA SOL	10872	10666	10667	10758	10758
7	FOLIA PISCINEI (CU VENTIL DE SCURGERE SI CAPAC)	10870	10768	10769	11014	10770
8	BARA DE LEGATURA	10383	10383	10383	10383	10383
9	FOLIE INTERMEDIARA DIN PVC	10710	10710	10710	10710	10710
10	CAPACUL BAREI "U" DE SUSTINERE	10379	10379	10379	10379	10379
11	CLIP ELASTIC "V"	10382	10382	10382	10382	10382
12	BARA "U" DE SUSTINERE (CU CAPAC & CLIP ELASTIC "V")	10877	10709	10709	10709	10783
13	DISPOZITIV DE SCURGERE	10201	10201	10201	10201	10201
14	CAPACUL VENTILULUI DE SCURGERE	11044	11044	11044	11044	11044

MONTAJUL PISCINEI

INFORMATII IMPORTANTE PENTRU ALEGEREA LOCULUI DE AMPLASARE SI PREGATIREA TERENULUI

AVERTISMENT!

- Piscina trebuie plasata intr-un loc, unde puteti avea certitudinea ca ni meni nu patrunde in ea nepermis, neremarcata, neintentionata sau nesupravegheat.
- Luati toate masurile de siguranta pentru a ocroti copiii si animalele de casa.
- In cazul nerespectarii urmatoarelor instructiuni sau daca piscina nu este plasata pe un teren orizontal si plan, este posibil ca piscina sa se rastoarne, folia piscinei poate sa se rupa, pot fi ranite persoane si se pot produce pagube materiale.
- **ATENTIE:** Cuplati pompa piscinei numai la o priza electrica cu siguranta impotriva curentilor reminiscenti. Pentru a minimaliza pericolul unui soc electric, nu folositi cabluri prelungitoare, relee de temporizare, adaptoare sau convertoare. Pentru a cupla pompa la reseaua electrica este necesara o priza electrica. Plasati cablul in asa fel incat sa nu poata fi taiat de cositori sau deteriorat in vre-un fel.
- Luati in considerare indicatiile si avertismentele din brosură anexată pompei.

Cautati un loc potrivit pentru plasarea piscinei, luati in considerare urmatoarele:

1. Terenul pentru amplasarea piscinei trebuie sa fie **orizontal si plan**. El nu are voie sa fie nici inclinat si nici accidentat.
2. Solul trebuie sa fie atat de stabil incat sa poata sustine greutatea unei piscine plina de apa. Terenul nu trebuie sa fie nici malos, nisipos sau afanat..
3. Nu plasati piscina pe terasa sau balcon.
4. In jurul piscinei ar trebui pastrat un loc liber de 1,5-2 metri, asa incat copiii sa nu aiba posibilitatea sa se catere si sa cada in piscina.
5. Sub piscina nu va mai creste iarba. Apa scursa din piscina poate sa dauneze plantelor. Anumite varietati de iarba, cum ar fi St. Augustine si Bermuda pot sa creasca prin folia piscinei.
6. In cazul in care solul nu este suficient de stabil, sprijiniti picioarele de sustinere laterale in forma de U, punand sub fiecare picior o placa de lemn presat de marimea 38x38x3 cm. Puteti sa puneti si placi de otel sau alt material tare.
7. Contactati magazinul de la care ati cumparat piscina pentru suporturi potrivite pentru picioarele de sustinere a piscinei.

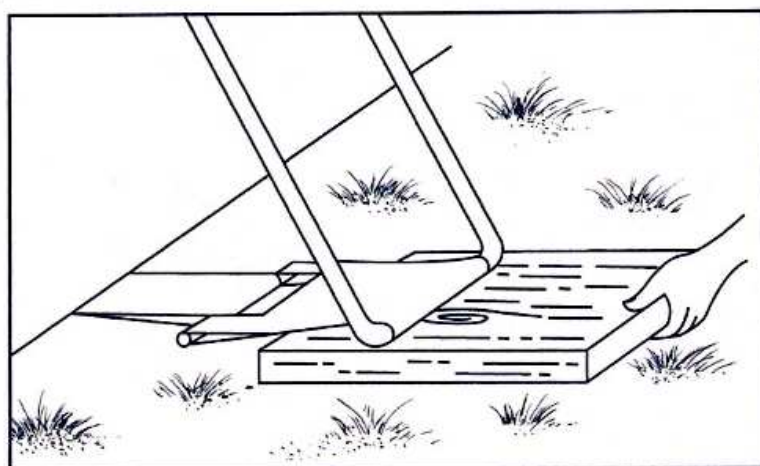

MONTAJUL PISCINEI (continuare)

Aceasta piscina poate fi oferita si impreuna cu o pompa de filtrare Intex Crystal Clear™. Desfaceti cu grija ambalajul in care sunt impachetate folia piscinei, barele de legatura, etc.

1. • Scoateti folia protectoare din ambalaj. Derulati-o asa ca sa lasati o distanta de 1,5-2m de la orice obiecte, cum ar fi pereti, pomi, etc.
• Despachetati folia (7) si plasati-o asa incat ventilul de scurgere sa fie la locul potrivit pentru scurgerea apei. Plasati piscina asa incit apa sa NU se scurga in directia casei. Desfaceti folia, incat ea sa se incalzeasca la soare. In felul asta se usureaza montajul piscinei.

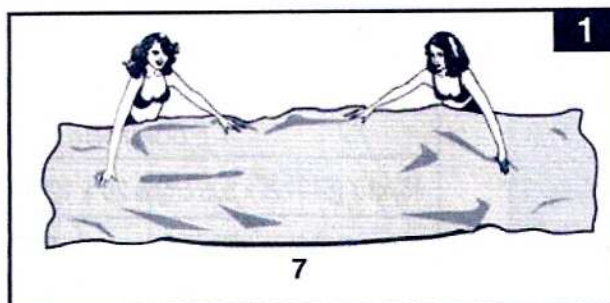

Asigurati-va ca folia este plasata pe mijlocul foliei protectoare. De asemenea asigurati-va ca partea pe care se monteaza furtunile pompei se afla in apropierea unei prize electrice. **IMPORTANT: Nu tarati folia piscinei la sol, pentru a evita deteriorarea ei (v. desenul 1).**

2. Scoatei si celelalte piese din ambalaj si plasati-le in ordinea montarii in jurul piscinei (vezi desenele 2.1, 2.2 si 2.3). Verificati lista de piese si asigurati-va ca aveti toate piesele. **IMPORTANT: Nu incepeti montajul piscinei daca constatati ca lipsesc piese. Contactati servisiul in cazul in care constatati ca lipseste ceva.** Dupa ce ati verificat toate piesele, puneti-le de o parte si incepeti montajul piscinei.

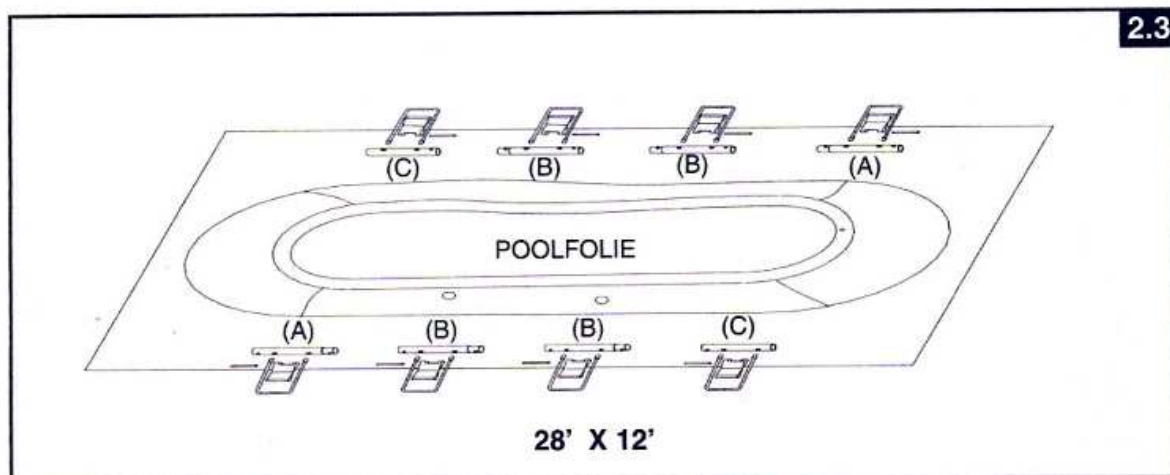
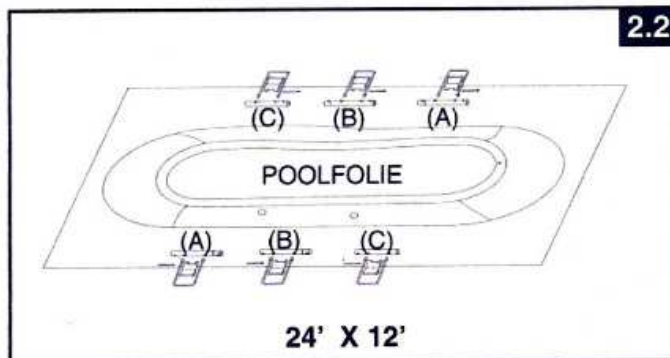
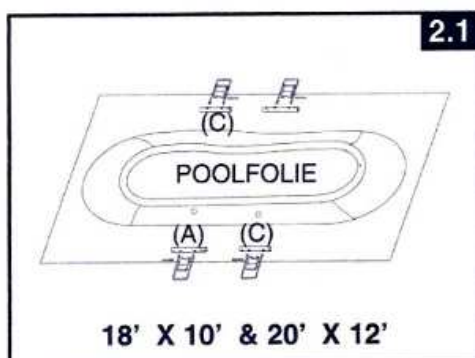

MONTAJUL PISCINEI (continuare)

3. Asigurati-va ca folia piscinei este desfacuta si complet desfasurata pe folia protectoare. Incepeti cu o parte, impingeti putin capatul inchis al barei A in agatatoarei albe care se afla sub colacul gonflabil. Pe urma cuplati barele A, B si C. Gaurile din bare trebuie sa se potriveasca cu gaurile din agatatoarea alba. Repetati aceasta procedura pe partea cealalta. Combinatia barelor difera in functie de marimea piscinei, vezi tabelul de mai jos. Asigurati-va ca capetele berelor se potrivesc cu capetele agatatorilor albe.

Marimea piscinei	Numarul picioarelor de sprijin	Combinatia barelor
549 cm x 305 cm & 610 cm x 366 cm	2	A-C
732 cm x 366 cm	3	A-B-C
853 cm x 366 cm	4	A-B-B-C

4. Impingeti folia intermediara (9) in bara U mare (12), in asa fel ca folia sa vina la podea. Repetati aceasta procedura cu toate picioarele de sprijin (vezi desenul 4).

IMPORTANT: Folia trebuie sa ramana bine intinsa la pamant in timpul pasului urmator 5. Din acest motiv aveti grija sa lasati in jurul piscinei un loc liber de 1,5-2 m.

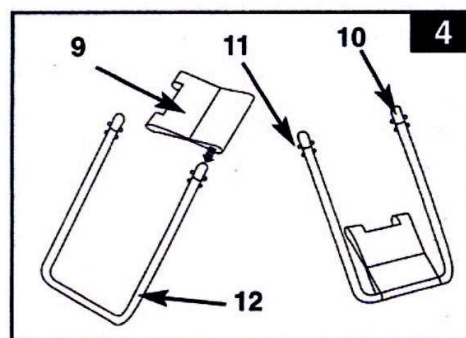

5. • Capetele de sus ale picioarelor de sustinere au un clip elastic in forma de V, care este premonat. Impingeti barele laterale in gaurile "A-B-C", tinand butonul apasat cu degetele.
• In final clipul V se desface si partile se fixeaza. Repetati aceasta procedura la toate picioarele de sustinere (vezi desenul 5).

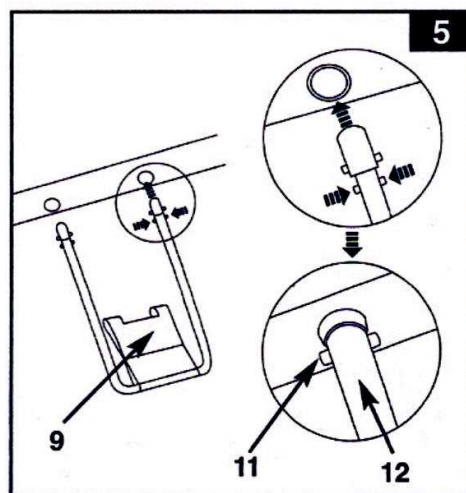

6. Cuplati foliile intermediare cu agatatoarele de la podeaua piscinei cu ajutorul barelor de legatura (8) (vezi desenul 6).

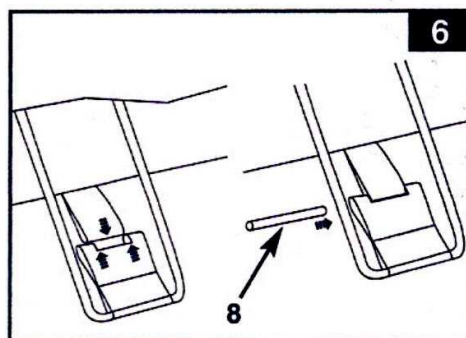

MONTAJUL PISCINEI (continuare)

7. Trageți folia intermediară, astfel încât ea să se întindă (vezi desenul 7).

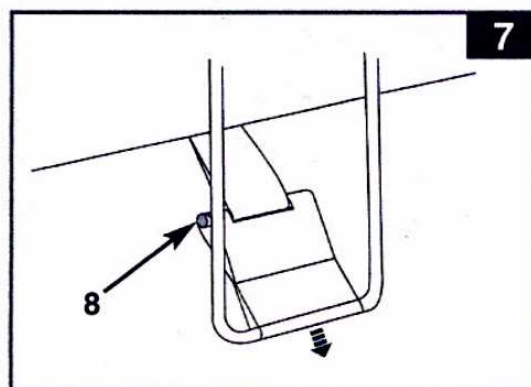

8. În cazul în care terenul nu este destul de tare sau prezintă denivelări puneți sub fiecare picior de susținere câte o placă de lemn presat de mărimea 38 x 38 x 3 cm. Piciorul de susținere trebuie să fie plasat pe mijlocul plăcii și așa ca fazele lemnului să fie transversal cu piciorul (vezi desenul 7).

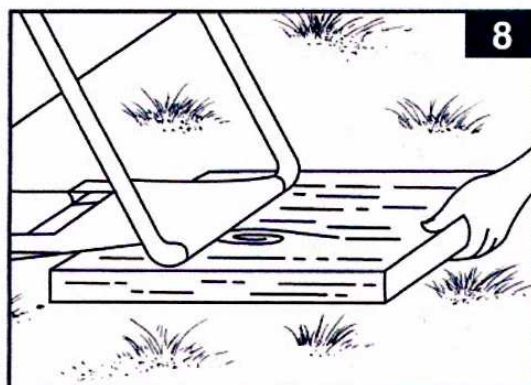

9. Trageți colacul gonflabil spre înafară și asigurați-vă apoi că el stă pe toate părțile înafară. Umflați apoi colacul cu o pompă având grijă ca el să rămână spre exterior. **IMPORTANT. Pentru a evita explozia colacului nu folosiți pompe de presiuni înalte sau compresoare. Nu umflați prea mult. Folosiți de exemplu o pompă Intex manuală (nu este inclusă în pachet).**

IMPORTANT

Nu umflați colacul prea tare!

Variațiile de temperatură produc schimbări de presiune în colac.

Sub influența razelor de soare aerul din colac se dilată. Vă rugăm aveți grijă că la nevoie să lăsați puțin aer din colac afară

Firma Intex, filialele sau comercianții nu pot fi făcuți răspunzători pentru pagubele produse (cum ar fi găuri, rupturi) la inelul gonflabil, când acestea sunt produse accidental sau din neglijență, ori ca urmare a uzurii, folosirea greșită sau influențe externe.

MONTAJUL PISCINEI (continuare)

10. Inainte de a umple bazinul cu apa asigurati-va ca

- Toate picioarele de sustinere (12) sunt fixate si au stabilitate.
- Toate foliile intermediare (9) sunt plasate la mijlocul barelor U de sustinere (12).
- Cutele din folia piscinei sunt netezite si foliile intermediare se afla la sol si sunt intinse bine.
- Ventilul de scurgere este inchis si capacul exterior al ventilului este bine insurubat.

Puneti apa in piscina, dar nu mai mult de 2-3 cm.

IMPORTANT: Daca apa curge intr-o parte a piscinei, piscina nu sta orizontal. Urmarea va fi ca apa va apasa pe o parte a piscinei si folia piscinei se va umfla pe acea parte. Daca terenul de sub piscina nu este complet orizontal, el trebuie nivelat inainte de a monta piscina.

- Neteziti cutele foliei incepand din interiorul piscinei, prin impingerea spre exterior la partea de imbinare a podelei cu peretele vertical. Puteti sa faceti asta si din afara piscinei, apucand marginea podelei piscinei si tragand spre inafara. Daca cutele sunt infolia protectoare de la sol, trebuie doua persoane care sa o apuce de margini si sa o traga simultan din doua parti.

11. Peretii laterali se vor ridica in timp ce piscina se va umple cu apa.

IMPORTANT: In timpul umplerii piscinei verificati permanent daca picioarele de sustinere a piscinei (12) sunt stabile si stau la locul lor.

12. Nivelul apei poate sa ajunga pana la inelul gonflabil.

IMPORTANT

Inainte de a permite cuiva sa intre in piscina, explicati toate indicatiile din aceasta brosură. Fixati pentru membrii familiei reguli de comportament, discutati-le si informati si alte persoane care folosesc piscina in privinta acestora.

INGRIJIREA SI CHIMIA PISCINEI

ATENTIE!

NU UITATI!

- Prin igiena si pastrarea unei ape curate feriti de boli pe toti cei care folosesc aceasta piscina.
- Pastrati piscina curata si apa limpede. Podeaua piscinei trebuie sa fie intodeauna vizibila de din afara.
- Nu lasati copiii in apropierea prelatei piscinei, pentru a evita ca acestia sa se incurce in ea, si astfel sa-i ocrotiti de la inec sau alte raniri.

O calitate buna a apei este conditia principala care trebuie indeplinita pentru a prelungi viata piscinei si a aspectului frumos al materialului foliei, de asemenea pentru pastrarea unei ape sanatoase. Puteti verifica in mod regulat calitatea apei, cu produse de testare. Va rugam respectati urmatoarele recomandari ale producatorului de produse chimice.

1. Clorul nu are voie sa intre in contact cu folia piscinei inainte de a fi dizolvat complet in apa. Clorul sub forma de granulata sau tablete trebuie dizolvat initial intr-un vas. In cazul clorului lichid, este important ca el sa fie amestecat imediat bine cu apa.
2. Nu amestecati nici odata diverse produse chimice intre ele. Adaugati substantele in apa piscinei intotdeauna separat, amestecati-le bine cu apa piscinei si abea dupa aceea adaugati substanta urmatoare.
3. Pentru mentinerea curateniei apei aveti la dispozitie un skimmer Intex si un aspirator de mana. Dac acestea nu se afla in pachetul pe care l-ati cumparat dumneavoastra, contactati reprezentantul local pentru cumpararea acestor produse.
4. Nu folositi aparate de curatat cu presiune, pentru curatarea acestei piscine.

ALGE	<ul style="list-style-type: none"> • Apa verzuie • Depuneri verzi sau negre pe folia piscinei 	<ul style="list-style-type: none"> • Trebuie reglate cantitatea de clor si valoarea pH-ului 	<ul style="list-style-type: none"> • Faceti o tratare de soc cu o cantitate marita de clor. Verificati pH-ul si corectati-l la valoarea recomandata. Informatii primiti la magazinul de la care ati cumparat piscina. • Aspirati podeaua piscinei • Reglati cantitatea de clor
APA COLORATA	<ul style="list-style-type: none"> • Apa se coloreaza la prima tratare cu clor in albastru, maro sau negru 	<ul style="list-style-type: none"> • Apa contine cupru, fier sau magneziu care oxideaza prin adaugarea clorului. Aceasta este normal la multe surse de apa. 	<ul style="list-style-type: none"> • Reglati pH-ul la valoarea recomandata. • Lasati filtrul in functiune pana apa devine clara. • Schimbati regulat cartusele de filtru
APA TULBURE SAU LAPTOASA	<ul style="list-style-type: none"> • Apa este tulbure sau laptoasa 	<ul style="list-style-type: none"> • Apa dura, cu un pH ridicat • Continutul de clor este prea scazut • Particule straine in apa 	<ul style="list-style-type: none"> • Reglati pH-ul la valoarea recomandata. Adresati-va pentru informatii la magazinul dumneavoastra • Verificati continutul de clor • Curatati sau schimbati filtrul
NIVELUL APEI SCAZUT	<ul style="list-style-type: none"> • Dimineata nivelul apei este mai scazut decat in seara precedenta 	<ul style="list-style-type: none"> • Fisura sau ruptura in folia piscinei, in furtunul pompei de filtrare, sau colierele de prindere a furtunelor nu sunt stranse bine 	<ul style="list-style-type: none"> • Reparati fisura cu setul de reparare. • Strangeti colierele furtunelor
DEPUNERI LA FUNDUL BAZINULUI	<ul style="list-style-type: none"> • Murdarie sau nisip pe fundul bazinului 	<ul style="list-style-type: none"> • Murdrie introdusa din afara prin jocul in si inafara apei 	<ul style="list-style-type: none"> • Folositi aspiratorul Intex pentru curatare.
MURDARIE LA SUPRAFATA APEI	<ul style="list-style-type: none"> • Frunze...etc. la suprafata apei 	<ul style="list-style-type: none"> • Piscina sta prea aproape de pomi 	<ul style="list-style-type: none"> • Folositi skimmerul pentru indepartarea frunzelor

INGRIJIREA PISCINEI & ELIMINAREA APEI

ATENȚIE!

Montarea piscinei pe teren denivelat sau neadecvat poate duce la deteriorarea piscinei

Nu introduceți substanțe chimice în timpul folosirii piscinei. Acestea pot provoca iritații ale pielii și ale ochilor. Soluțiile concentrate de clor pot dauna piscinei. În nici un caz nu pot fi făcute firma Intex, filialele ei, comercianții și angajații lor răspunzători pentru daunele provocate de scurgerea apei, calitatea proastă a apei, sau întrebuintarea greșită a substanțelor chimice. **Tineți în rezerva cartușe de filtru și schimbați-le pe acestea la interval de 2 săptămâni. Va recomandăm să folosiți o pompă de filtru Krystal Clear™.**

IN CAZUL PLOILOR ABUNDENTE: Pentru a evita pagube provocate de ploile abundente, eliminați imediat apa acumulată suplimentar.

Uscarea și depozitarea piscinei

Atenție: această piscină are ventile de scurgere la ambele părți ale piscinei. Pentru eliminarea apei cuplați furtunul de gradină la ventilul cel mai apropiat de canalul de scurgere.

1. Respectați dispozițiile locale privitoare la eliminarea apei din piscină.
2. Aveți grijă ca ventilul de scurgere să se afle în poziția potrivită.
3. Îndepărtați capacul ventilului de scurgere de peretele exterior al piscinei.
4. Introduceți un capăt al furtunului de gradină în adaptorul de furtun.
5. Celălalt capăt trebuie să fie orientat spre direcția în care doriți să se scurgă apa.
6. Cuplați adaptorul furtunului la ventilul de scurgere. **ATENȚIE: apa începe să curgă imediat.**
7. După ce apa s-a scurs, decuplați furtunul și adaptorul.
8. Capacul ventilului trebuie montat din nou pe piscină.
9. Schimbați dopul de scurgere la partea exterioară a piscinei.
10. Demontați piscină în ordinea inversă de la montare. Lăsați aerul din inelul gonflabil să iasă afară și demontați toate piesele.
11. Piscină și toate piesele trebuie să fie uscate complet înainte de a fi împachetate. Lăsați-le o ora să se uste la soare (**vezi desenul 9**)
12. Presarați pudra de talc pe folia piscinei pentru a absorbi umezeala rămasă și pentru ca folia să nu se lipească.
13. La împachetare trebuie să formați un dreptunghi. Începeți cu o parte. Pliati de 2 ori 1/6 de folie. Procedați la fel cu partea cealaltă (**vezi desenele 10.1 & 10.2**).
14. Apoi pliați o jumătate peste cealaltă ca și cum ați închide o carte (**vezi desenele 11.1 & 11.2**).
15. Aduceți capetele lungi spre mijloc (**vezi desenul 12**).
16. Aduceți o jumătate peste cealaltă ca și cum ați închide o carte (**vezi desenul 13**).
17. Depozitați folia într-o încăperie uscată. Temperatura încăperii să fie între 5°C și 38°C . pentru

depozitare este ideal ambalajul original.

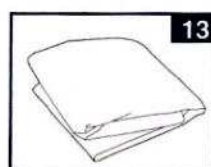
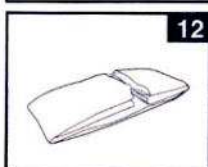
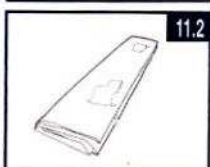
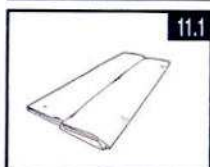
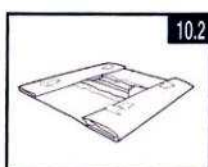
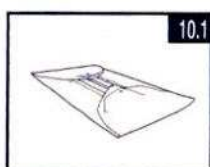
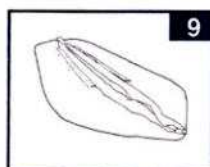

PASTRAREA & IERNAREA

Pastrarea peste iarna a piscinei dumneavoastra

Piscina dumneavoastra poate fi golita si pastrata in siguranta peste iarna. Totusi unele persoane isi lasa piscina tot timpul anului sa stea afara. In tari in care iernile sunt reci, aceasta nu este recomandat. Materialul se poate deteriora la frig.

Cand temperatura scade sub 5°C este recomandabil ca piscina sa fie demontata. Cum golesc eu piscina?

1. Curatati bine apa piscinei. Verificati daca inelul gonflabil este umflat bine.
2. Indepartati skimmerul si alte piese cuplate la filtru. La nevoie schimbati sita skimmerului. Controlati inainte de depozitare ca piesela sa fie curate si uscate.
3. Inchideti turul si caile de scurgere cu dopurile prevazute pentru asta (la piscine de 16 'si mai mici).
4. Indepartati scara si depuneti-o intr-un loc sigur si uscat. Aveti grija ca scara sa fie complet uscata.
5. Indepartati toate furtunele.
6. Acoperiti piscina cu o prelata Intex. ATENTIE: prelata nu este o acoperire sigura.
7. Curatati si goliti pompa. Demontati carcasa filtrului si furtunele. Indepartati si aruncati cartusul de filtru folosit. Puneti la indemana un cartus de fitru nou pentru sezonul urmator.
8. Depozitati pompa si piesele filtrului intr-o incapere curata si uscat la temperaturi intre 5 si 38°C.

INDICATII GENERALE PENTRU SIGURANTA

Piscina dumneavoastra va poate aduce multa placere, totusi apa aduce si riscuri. Pentru a evita anumite raniri si situatii periculoase, cititi si respectati neaparat aceste instructiuni. Nu uitati ca ele descriu multe, totusi nu toate pericolele posibile.

Pentru siguranta dumneavoastra, familiarizati-va cu normativele si avertizarile organizatiilor nationale de siguranta.

- Invatati inotul.
- Luati-va timp pentru a va invata masurile de acordare a primului ajutor.
- Instruiti persoanele care supravegheaza copiii dumneavoastra in privinta pericolelor la baie si asupra masurilor de siguranta (bariere de siguranta, usi inchise,...). Pretindeti supraveghere permanenta.
- Invatati copiii sa reactioneze corect in caz de accidente.
- Ratiune si aprecierea corecta a situatiei in timpul baii, sunt importante.
- Atentie, atentie, atentie.